

三段プランター組立手順

■完成図と部品名

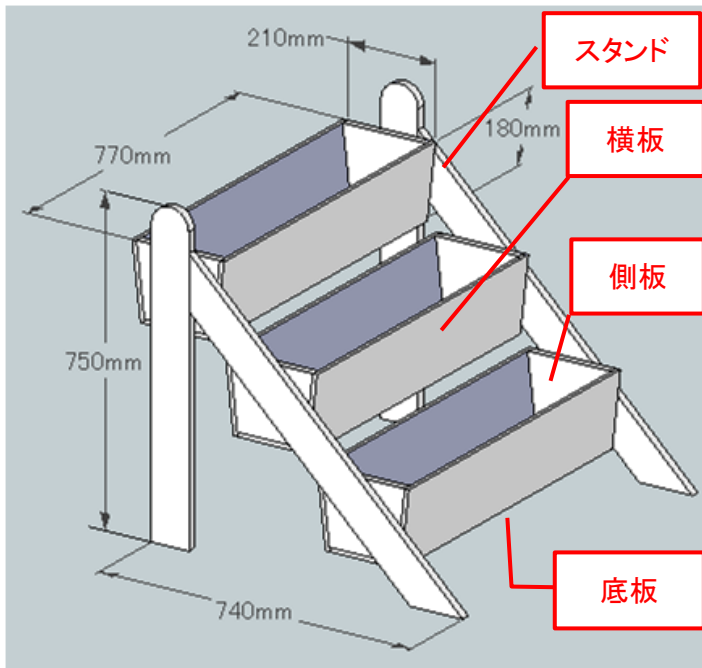

- ④横板と側板の端面を合わせてネジ締めする(1本のみ)
- ⑤次の横板は、同梱のスペーサーを挟み端面を合わせてネジ締め(1本のみ)
- ⑥3枚目の横板もスペーサーを使いネジ締め(1本のみ)
- ⑦横板と側板の端面が合っているかを確認し、残り3本全てネジ締め。



■1. プランター上段の組立

- ①ネジはザグリ加工した側から締付ける。

ザグリ側からネジ止めする

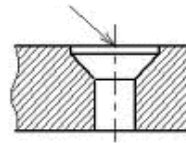

- ②プランター本体にR上と表示したものを取り出す。
- ③側板の中から3ヶ所穴のあるものを選び、ネジ部ザグリの有る方を内側にして組立てる。



- ⑧反対側の横板も同様にネジ締め。
- ⑨底板は横板に押し当ててネジ締め。



■2. プランター中段・下段の組立

- ①同梱の治具にネジ穴ザグリが内側になる様に側版をセットする。
- ②横板を端面を合わせてネジ締め(1本のみ)
- ③同梱のスペーサーを挟み2枚目の横板をネジ締め。



- ④3枚目の横板もスペーサーを使いネジ締め。
- ⑤底板も■1-⑧同様にネジ締め。(1of2)

■3. プランターを右側スタンドに取付ける。

- ①右側スタンド(黄色テープ)を床に置く。②プランター上段(R上)をスタンドの位置テープに合わせて置く。
交差部に隙間ができない様に注意



- ③位置がずれないように注意して
ザグリ穴にネジ(大)3本を締付け。



- ④プランター中段(R中)をスタンドの
テープに合わせて置き、ネジ(大)2本を締付け。



- ⑤プランター(R下)も同様。



■4. 右側スタンドと三段のプランターの組立品を左側スタンドに組み付ける。

- ①左側スタンド(青色テープ)を床に置く。②右側と同様に位置テープに合わせて順にネジ締付けする。
交差部に隙間ができない様に注意



■5. 完成した三段プランターを平面に置き、スタンドの脚にガタツキが無いか確認する。

- ①ガタツキがある場合は左側プランターのネジを上段から順に外し、ガタツキが無くなる位置でネジを締付ける。

■6. 三段プランターの内部に適した百均プラスチック・プランター

- ①丸型≒直径18×高さ16cm
丸型4個／一段



- ②角型≒幅32×奥行20×高さ16cm
角型2個／一段



- ③組合せ
丸型2個+角型1個／一段